

## Кран шаровой из 2-х частей резьбовой

### НАЗНАЧЕНИЕ И ОБЛАСТЬ ПРИМЕНЕНИЯ

Промышленный двухсоставной шаровой кран с резьбовым соединением представляет собой основную запорную/отсечную арматуру в промышленных трубопроводах для рабочих сред. Краны шаровые из нержавеющей стали предназначены для установки в качестве запорной арматуры в системах: ГВС, ХВС, хозяйственно-питьевого водоснабжения, отопления, сжатого воздуха, технологических трубопроводов, перегоняющих жидкости. Шаровой кран имеет два рабочих положения: «полностью открыт» и «полностью закрыт». Не допускается использовать в качестве регулирующей арматуры.



### ТЕХНИЧЕСКИЕ ДАННЫЕ И РАЗМЕРЫ

**Конструкция:** полнопроходной, двухсоставной

**Тип присоединения:** трубная резьба G

**Тип управления:** ручной (рукоятка)

**Номинальное давление:**

1/4", 3/8", 1/2" - PN 63

3/4", 1", 1 1/4", 1 1/2" - PN 40

2", 2 1/2", 3" - PN 16

**Рабочая температура:** от -20°C до +180°C

**Максимальная температура:** от -40°C до +220°C

**Класс герметичности:** "А" по ГОСТ 9544-2015

NPS	d <sub>n</sub>	W	H	d <sub>e</sub>	L
1/2"	21,3	102	50	15	57
3/4"	26,9	114	56	20	64
1"	33,7	124	62	25	74
1-1/4"	42,4	144	72	32	83
1-1/2"	48,3	157	81	38	94
2"	60,3	173	91	49	105
2-1/2"	76,1	216	116	64	139
3"	88,9	232	128	78	165
4"	114,3	300	155	98	201

### МЕРЫ БЕЗОПАСНОСТИ

Требования мер безопасности по ГОСТ 12 2 063-2015.

Персонал допущенный к работам должен быть ознакомлен с инструкцией по технике безопасности и положениями настоящего паспорта.

При эксплуатации шаровых кранов запрещается: снимать шаровой кран и производить любые работы при наличии рабочей среды и давления в трубопроводе.

Запрещено использование шаровых кранов в качестве регулирующей арматуры. Запрещается применять шаровой кран в качестве опоры для трубопровода. Запрещается применять для управления краном рычаги, увеличивающие плечо рукоятки.

Строго запрещается использовать шаровой кран в параметрах, превышающих указанные в данном паспорте.

### УСТРОЙСТВО И МАТЕРИАЛЫ ИЗДЕЛИЯ

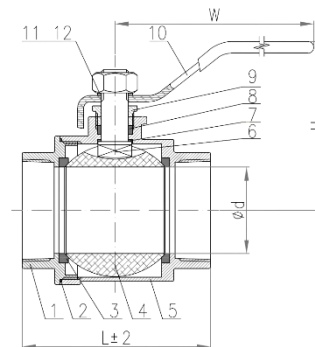

№	Наименование детали	Материал
1	Крышка	304/316L
2	Прокладка	PTFE
3	Седло	PTFE
4	Шар	304/316L
5	Корпус	304/316L
6	Шток	304/316L
7	Уплотнитель	PTFE
8	Сальник	PTFE
9	Прижимная шайба	304/316L
10	Ручка	304
11	Пружинная шайба	304/316L
12	Шестигранная гайка	304/316L

### МОНТАЖ И ОБСЛУЖИВАНИЕ

Необходимо удостовериться, что трубы выровнены по оси должным образом, соосность должна соответствовать СНиП 3.05.01-85.

Перед установкой крана трубопровод должен быть очищен от окалины и грязи. Резьба на трубе должна соответствовать ГОСТ 6357-81.

При монтаже затягивание крана осуществляется за ближайшую часть корпуса к трубе, на которую он монтируется.

Запрещено применение инструмента, оказывающего сжимающее воздействие на корпус крана (газовые ключи).

В качестве уплотнения между краном и трубопроводом должны применяться материалы, выдерживающие технические параметры системы такие как фторопластовые материалы (ФУМ), льняная прядь, герметики.

После осуществления монтажа оборудования должны быть проведены испытания на герметичность соединений в соответствии с ГОСТ 24054, ГОСТ 25136. В случае протечки шарового крана в местах соединений с трубопроводом необходимо заменить уплотнительные материалы.

Для нормального функционирования крана в течение продолжительного периода времени необходимо профилактически открывать и закрывать кран не реже одного раза в полгода.

Категорически запрещается допускать замерзание рабочей среды внутри шарового крана.

При сливе системы в зимний период шаровой кран должен быть оставлен полуоткрытым для просыхания пространства между корпусом и шаром.

## Кран шаровой из 2-х частей резьбовой

### НАЗНАЧЕНИЕ И ОБЛАСТЬ ПРИМЕНЕНИЯ

Промышленный двухсоставной шаровой кран с резьбовым соединением представляет собой основную запорную/отсечную арматуру в промышленных трубопроводах для рабочих сред. Краны шаровые из нержавеющей стали предназначены для установки в качестве запорной арматуры в системах: ГВС, ХВС, хозяйственно-питьевого водоснабжения, отопления, сжатого воздуха, технологических трубопроводов, перегоняющих жидкости. Шаровой кран имеет два рабочих положения: «полностью открыт» и «полностью закрыт». Не допускается использовать в качестве регулирующей арматуры.



### ТЕХНИЧЕСКИЕ ДАННЫЕ И РАЗМЕРЫ

**Конструкция:** полнопроходной, двусоставной

**Тип присоединения:** трубная резьба G

**Тип управления:** ручной (рукоятка)

**Номинальное давление:**

1/4", 3/8", 1/2" - PN 63

3/4", 1", 1 1/4", 1 1/2" - PN 40

2", 2 1/2", 3" - PN 16

**Рабочая температура:** от -20°C до +180°C

**Максимальная температура:** от -40°C до +220°C

**Класс герметичности:** "А" по ГОСТ 9544-2015

DN	NPS	D <sub>i</sub>	D <sub>o</sub>	L	W	H
15	1/2"	21,3	15	52	91,5	53,5
20	3/4"	26,9	20	60,8	106	57,8
25	1"	33,7	25	71	119	61
32	1 1/4"	42,4	32	82	126	70
40	1 1/2"	48,3	40	90	143	78,5
50	2"	60,3	50	106,7	157	86,5
65	2 1/2"	76,1	65	139	208	115
80	3"	88,9	80	165	237	128
100	4"	114,3	100	194	310	170

### МЕРЫ БЕЗОПАСНОСТИ

Требования мер безопасности по ГОСТ 12 2 063-2015.

Персонал допущенный к работам должен быть ознакомлен с инструкцией по технике безопасности и положениями настоящего паспорта.

При эксплуатации шаровых кранов запрещается: снимать шаровой кран и производить любые работы при наличии рабочей среды и давления в трубопроводе.

Запрещено использование шаровых кранов в качестве регулирующей арматуры. Запрещается применять шаровой кран в качестве опоры для трубопровода. Запрещается применять для управления краном рычаги, увеличивающие плечо рукоятки.

Строго запрещается использовать шаровой кран на параметрах, превышающих указанные в данном паспорте.

### УСТРОЙСТВО И МАТЕРИАЛЫ ИЗДЕЛИЯ

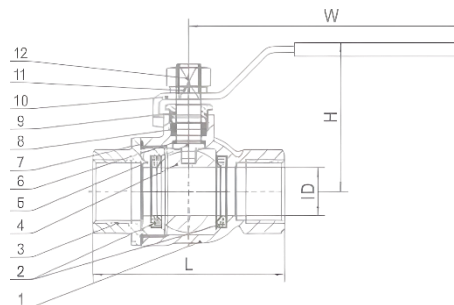

№	Наименование детали	Материал
1	Корпус	CF8
2	Седло	PTFE
3	Крышка	CF8
4	Шар	304/316L
5	Шток	304/316L
6	Прокладка	PTFE
7	Эластичное уплотнение	PTFE
8	Уплотнение штока	PTFE
9	Сальниковая втулка	304/316L
10	Ручка	301
11	Пружинная шайба	304/316L
12	Шестигранная гайка	304/316L

### МОНТАЖ И ОБСЛУЖИВАНИЕ

Необходимо удостовериться, что трубы выровнены по оси должным образом, соосность должна соответствовать СНиП 3.05.01-85.

Перед установкой крана трубопровод должен быть очищен от окалины и грязи. Резьба на трубе должна соответствовать ГОСТ 6357-81.

При монтаже затягивание крана осуществляется за ближайшую часть корпуса к трубе, на которую он монтируется.

Запрещено применение инструмента, оказывающего сжимающее воздействие на корпус крана (газовые ключи).

В качестве уплотнения между краном и трубопроводом должны применяться материалы, выдерживающие технические параметры системы такие как фторопластовые материалы (ФУМ), льняная пряжа, герметики.

После осуществления монтажа оборудования должны быть проведены испытания на герметичность соединений в соответствии с ГОСТ 24054, ГОСТ 25136. В случае протечки шарового крана в местах соединений с трубопроводом необходимо заменить уплотнительные материалы.

Для нормального функционирования крана в течение продолжительного периода времени необходимо профилактически открывать и закрывать кран не реже одного раза в полгода.

Категорически запрещается допускать замерзание рабочей среды внутри шарового крана.

При сливе системы в зимний период шаровой кран должен быть оставлен полуоткрытым для просыхания пространства между корпусом и шаром.